

Opšti podaci

Grebenaste sklopke tipa MN10, MN16, MN25, MN40, MN63, MN100, MN200, MN400, MN630, MN800, MN1000 i MN1200 konstruisane su prema principima i dostignućima na području sklopnih aparata, uz upotrebu najkvalitetnijih izolacionih materijala i delova kontaktnih elemenata.

Osnovni sastavni delovi tipizirani su u serijskoj proizvodnji, tako da se može u kratkom vremenu, uz upotrebu standardnih delova, izraditi sklopka za bilo koji program spajanja.

Sklopke pružaju različite ugradne mogućnosti, a mogu udovoljiti različitim zahtevima u niskonaponskom delu transformatorskih stanica, razvodnim tablama, ormarima itd.

I pored malih dimenzija, sklopke imaju veliku prekidnu moć, mehaničku i električnu trajnost, izdržljivost na kratkotrajna preopterećenja, a u kombinaciji sa osiguračima i veliku otpornost na dinamičke struje kratkog spoja.

Primena

Grebenaste sklopke tipa MN imaju višestruku primenu za sklapanje u glavnim i pomoćnim strujnim krugovima :

- kao motorne sklopke mogu pogonski sigurno uklapati, upravljati i pokretati trofazne i jednofazne motore, a mogu se izvesti i kao : preklopka zvezda-trougao, preklopka za reverziranje, preklopka za motore sa više brzina itd.
- u pomoćnim strujnim krugovima sastavljaju se prema željenom programu sklapanja kao sklopke za komandne, signalizacione i merne krugove.
- sklopke, preklopke i stepenaste sklopke, npr. za transformatore i aparate za zavarivanje
- grupne sklopke za sklapanje grejača itd.

KATEGORIJA PRIMENE

| KATEGORIJE | PRIMENA |
|------------|---|
| AC-3 | Pokretanje i isključivanje kaveznih motora pri punoj brzini |
| AC-23 | Pokretanje i isključivanje motora ili drugih jako induktivnih potrošača |

Propisi

Grebenaste sklopke tipa MN10, MN16, MN25, MN40, MN63, MN100, MN200 i MN400 udovoljavaju propisima prema JUS IEC 947-1/93 i JUS IEC 947-2/94

TEHNIČKI PODACI

| JUS IEC 947-1/93 JUS IEC 947-2/94 | | T I P | | | | | | | | |
|--|--|-----------------|-------|-------|------|------|-------|-------|-------|-----|
| | | MN10 | MN16 | MN25 | MN40 | MN63 | MN100 | MN200 | MN400 | |
| Nazivni napon izolacije U_i | V | 380 | 660 | 660 | 660 | 660 | 660 | 660 | 660 | |
| Nazivna termička struja I_{th} | A | 10 | 16 | 25 | 50 | 63 | 125 | 200 | 400 | |
| Zaštita od kratkog spoja $6 K A_{eff}$ | Najveća nazivna struja tromih osigurača velike prekidne moći | A | 10 | 16 | 25 | 50 | 63 | 125 | 250 | 400 |
| Priklju-ak | Vijak | M3 | M4 | M4 | M5 | M5 | 2xM6 | M10 | M12 | |
| | Presek priključnog voda | mm ² | 2x1,5 | 2x2,5 | 2x4 | 2x10 | 2x10 | 50 | 95 | □ |
| Kratkotrajna opterećenost , 1 sek. | | A | 200 | 200 | 500 | 800 | 1260 | 2000 | — | — |
| 3x380 V ~ | AC3 | kW | 5 | 8 | 13 | 21 | 32 | 47 | 47 | 47 |
| | AC23 | kW | 7 | 8 | 13 | 21 | 32 | 47 | 47 | 47 |

Podaci za narudžbinu

XX-XXX

XX

X

U - za čeonu ugradnju
OU - za odvojenu ugradnju
PK - u plastičnom kućištu

Oznaka tipa

MN-10 MN-16
MN-25 MN-40
MN-63 MN-100
MN-200 MN-400

Brojevi šema su preuzeti i isti su sa odgovarajućim šemama proizvođača "Rade Končar" Zagreb i "EMO" Ohrid (10, 52, 163) itd.

PRIMER : MN-25 10 U

Sklopka za 25 A, trolna dvopoložajna, za čeonu ugradnju



Kruševac
P.fah 161

tel/fax 037/892-015



Kruševac
P.fah 161

tel/fax 037/892-015

Strana
1

Dimenzije

Ugradna sklopka U

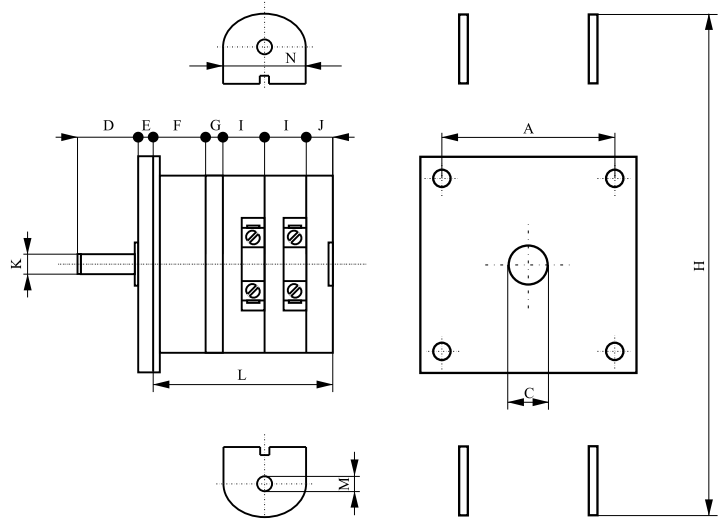

| TIP | A | B | C | D | E | F | G | H | I | J | K | M | N |
|-------|-----|-----|------|----|-----|------|-----|-----|------|-----|----|------|----|
| MN10 | 36 | 48 | 10 | 15 | 5,5 | 8,8 | 5 | - | 10 | 5 | 4 | - | - |
| MN16 | 48 | 64 | 11 | 18 | 5,5 | 13,5 | 6 | - | 13,5 | 6 | 6 | - | - |
| MN25 | 48 | 64 | 11 | 18 | 5,5 | 13,5 | 6 | - | 13,5 | 6 | 6 | - | - |
| MN40 | 73 | 91 | 15,5 | 28 | 7,5 | 17,5 | 8 | - | 18,4 | 8,5 | 8 | - | - |
| MN63 | 73 | 91 | 15,5 | 28 | 7,5 | 17,5 | 8 | - | 18,4 | 8,5 | 8 | - | - |
| MN100 | 102 | 130 | 19 | 30 | 9,7 | 19 | 8,8 | - | 30 | 17 | 10 | - | - |
| MN200 | 102 | 130 | 19 | 30 | 9,7 | 19 | 8,8 | 145 | 30 | 17 | 10 | 10,5 | 20 |
| MN400 | 102 | 130 | 19 | 30 | 9,7 | 19 | 8,8 | 170 | 30 | 17 | 10 | 13,5 | 45 |

Broj elemenata L/mm

| TIP | 1 | 2 | 3 | 4 | 5 | 6 | 7 | 8 | 9 | 10 | 11 | 12 |
|-------|------|-------|-------|-------|-------|-------|-------|-------|-------|-------|-------|-------|
| MN10 | 28.8 | 38.8 | 48.8 | 58.8 | 68.8 | 78.8 | 88.8 | 98.8 | 108.8 | 118.8 | 128.8 | 138.8 |
| MN16 | 39 | 52.5 | 66 | 79.5 | 93 | 106.5 | 120 | 133.5 | 147 | 160.5 | 174 | 187.5 |
| MN25 | 39 | 52.5 | 66 | 79.5 | 93 | 106.5 | 120 | 133.5 | 147 | 160.5 | 174 | 187.5 |
| MN40 | 52.4 | 70.8 | 89.2 | 107.6 | 126 | 144.4 | 162.8 | 181.2 | 199.6 | 218 | 236.4 | 254.8 |
| MN63 | 52.4 | 70.8 | 89.2 | 107.6 | 126 | 144.4 | 162.8 | 181.2 | 199.6 | 218 | 236.4 | 254.8 |
| MN100 | 74.8 | 104.8 | 134.8 | 164.8 | 194.8 | 224.8 | - | - | - | - | - | - |
| MN200 | 74.8 | 104.8 | 134.8 | 164.8 | 194.8 | 224.8 | - | - | - | - | - | - |
| MN400 | - | 104.8 | - | 164.8 | - | 224.8 | - | - | - | - | - | - |

PK - plastično kućište

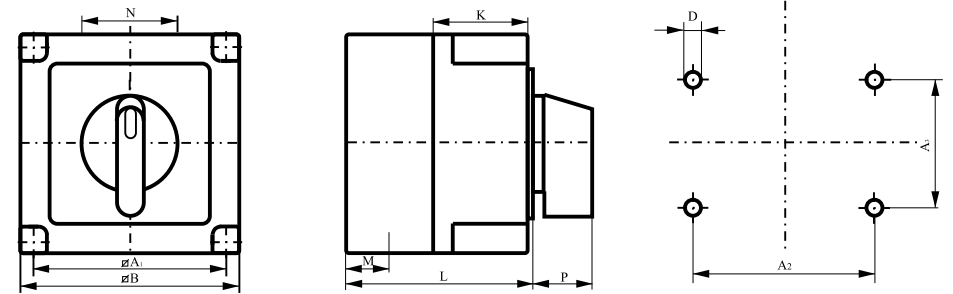

| Grupa | | D | A ₁ | A ₂ | A ₃ | B | M | N | P | BROJ ELEMENATA (mm) | | | | K |
|----------------|------|-----|----------------|----------------|----------------|-----|----|----|----|---------------------|----|-----|-----|----|
| | | | □ | | | □ | | | | 1 | 2 | 3 | 4 | mm |
| A ₀ | MN10 | 4.3 | 55 | 38 | 54 | 85 | 13 | 25 | 19 | 65 | 65 | 65 | 95 | 28 |
| | MN16 | 4.3 | 75 | 75 | 75 | 85 | 19 | 34 | 25 | 65 | 65 | 95 | 95 | 28 |
| A ₁ | MN25 | 4.3 | 75 | 75 | 75 | 85 | 19 | 34 | 25 | 65 | 65 | 95 | 95 | 28 |
| | MN40 | 5.3 | 109 | 91 | 107 | 120 | 29 | 45 | 32 | 85 | 85 | 123 | 123 | 36 |
| A ₂ | MN63 | 5.3 | 109 | 91 | 107 | 120 | 29 | 45 | 32 | 85 | 85 | 123 | 123 | 36 |

PROIZVODNI PROGRAM

| Broj šeme | Opis i primena | š e m a s p o j a | Prednja ploča | |
|-----------|--|----------------------|---------------|----------------|
| | | | Ugao zaokreta | Broj elemenata |
| 10 | 3 polna | | | 2 |
| 11 | Reverziona preklopka 3 polna | | | 3 |
| 12 | Preklopka zvezda - trougao | | | 4 |
| 13 | Preklopka za motore u Dahlanderovom spoju, 2 brzine Δ 0 - | | | 4 |
| 15 | Sklopka za jednofazne motore | | | 2 |
| 19 | Preklopka za motore u Dahlanderovom spoju, 2 brzine 0- | | | 4 |



Kruševac
P.fah 161

tel/fax 037/892-015

PROIZVODNI PROGRAM

| Broj šeme | Opis i primena | š e m a s p o j a | Prednja ploča | |
|-----------|--|----------------------|---------------|----------------|
| | | | Ugao zaokreta | Broj elemenata |
| 20 | Preklopka za motore u Dahlanderovom spoju, 2 brzine, 2 smera okretanja | | | 7 |
| 21 | Preklopka zvezda-trougao, 2 smera okretanja | | | 5 |
| 22 | Preklopka za motore sa odvojenim namotom. 2 namota, (zvezda ili trougao) | | | 3 |
| 23 | Preklopka za motore sa odvojenim namotom. 2 namota, 2 brzine, 2 smera okretanja (zvezda ili trougao) | | | 5 |
| 24 | Reverziona preklopka, dvopolna | | | 2 |
| 25 | Reverziona preklopka, 2 polna, povratak u položaj 0 | | | 2 |



Kruševac
P.fah 161

tel/fax 037/892-015

Strana
3

PROIZVODNI PROGRAM

| Broj šeme | Opis i primena | š e m a s p o j a | Prednja ploča | | |
|-----------|---|----------------------|---------------|-----------------|---|
| | | | Ugao zaokreta | Broj elemenata | |
| 26 | Reverziona preklapka, 3 polna, povratak u položaj 0 | | | 30° | 3 |
| 27 | Reverziona preklapka 3 polna, za kombinaciju sa sklopnikom. Povratak iz položaja Start u 1 ili 2. | | | 60° 30°+ | 5 |
| 28 | Preklapka zvezda-trougao, povratak iz položaja 0 | | | 30° 60°+ | 4 |
| 29 | Preklapka zvezda-trougao, s prosturjnim ko-enjem. Povrat iz položaja 0. | | | 30°+30° +60° | 5 |
| 30 | Preklapka zvezda-trougao kao naponska preklapka | | | 60° | 4 |
| 31 | Preklapka zvezda-trougao za kombinaciju sa sklopnikom | | | 90° | 4 |



Kruševac
P.fah 161

tel/fax 037/892-015

PROIZVODNI PROGRAM

| Broj šeme | Opis i primena | š e m a s p o j a | Prednja ploča | | |
|-----------|---|----------------------|---------------|----------------|---|
| | | | Ugao zaokreta | Broj elemenata | |
| 32 | Preklapka za motore u Dahlanderovom spoju, za kombinaciju sa sklopnikom | | | 60° | 5 |
| 33 | Preklapka za motore sa odvojenim namotom, 2 namota, 2 brzine za kombinaciju sa sklopnikom | | | 60° | 4 |
| 34 | Preklapka za motore s 3 brzine, 2 namota (1 i 3 brzina Dahlanderov spoj) | | | 30° 45° | 6 |
| 35 | Preklapka za motore s 3 brzine, 2 namota (1 i 2 brzina Dahlanderov spoj) | | | 30° 45° | 6 |
| 36 | Preklapka za motore s 3 brzine, 2 namota (2 i 3 brzina Dahlanderov spoj) | | | 30° 45° | 6 |
| 51 | 1 polna | | | 60° 90° | 1 |



Kruševac
P.fah 161

tel/fax 037/892-015

Strana
4

PROIZVODNI PROGRAM

| Broj šeme | Opis i primena | š e m a s p o j a | Prednja ploča | | |
|-----------|--|----------------------|---------------|----------------|---|
| | | | Ugao zaokreta | Broj elemenata | |
| 52 | 2 polna | | | 60° 90° | 2 |
| 53 | 3 polna | | | 60° 90° | 3 |
| 54 | 1 polna | | | 90° | 1 |
| 55 | 2 polna | | | 90° | 2 |
| 56 | 3 polna | | | 90° | 3 |
| 57 | Tropolna strujna preklapka (preklapanje strujnih transformatora) | | | 90° | 3 |



Kruševac
P.fah 161

tel/fax 037/892-015

PROIZVODNI PROGRAM

| Broj šeme | Opis i primena | š e m a s p o j a | Prednja ploča | | |
|-----------|---|----------------------|---------------|----------------|----|
| | | | Ugao zaokreta | Broj elemenata | |
| 58 | Za merenje struje u tri faze sa ili bez strujnih transformatora | | | 90° | 5 |
| 60 | Za merenje jednog faznog i 3 linijska napona | | | 90° | 3 |
| 62 | 10 polna | | | 90° | 10 |
| 63 | 3 polna sklopka, kontakti 30° prethode | | | 90° | 2 |
| 66 | Za merenje faznih i linijskih napona | | | 30° | 3 |
| 67 | Za merenje linijskih napona | | | 30° | 2 |



Kruševac
P.fah 161

tel/fax 037/892-015

Strana
5

PROIZVODNI PROGRAM

| Broj šeme | Opis i primena | š e m a s p o j a | Prednja ploča | |
|-----------|--------------------------|----------------------|---------------|----------------|
| | | | Ugao zaokreta | Broj elemenata |
| 68 | Za merenje faznih napona | | | 30° 2 |
| 69 | 4 polna | | | 90° 4 |
| 70 | 5 polna | | | 90° 5 |
| 71 | 6 polna | | | 90° 6 |
| 72 | 7 polna | | | 90° 7 |
| 73 | 8 polna | | | 90° 8 |



Kruševac
P.fah 161

tel/fax 037/892-015

PROIZVODNI PROGRAM

| Broj šeme | Opis i primena | š e m a s p o j a | Prednja ploča | |
|-----------|----------------|----------------------|---------------|--------------------|
| | | | Ugao zaokreta | Broj elemenata |
| 74 | 9 polna | | | 90° 9 |
| 75 | 4 polna | | | 60° 4 90° 4 |
| 76 | 5 polna | | | 60° 5 90° 5 |
| 77 | 6 polna | | | 60° 6 90° 6 |
| 78 | 7 polna | | | 60° 7 90° 7 |
| 79 | 8 polna | | | 60° 8 90° 8 |



Kruševac
P.fah 161

tel/fax 037/892-015

Strana
6

PROIZVODNI PROGRAM

| Broj šeme | Opis i primena | š e m a s p o j a | Prednja ploča | | |
|-----------|----------------|----------------------|---------------|----------------|----|
| | | | Ugao zaokreta | Broj elemenata | |
| 80 | 9 polna | | | 60° 90° | 9 |
| 81 | 10 polna | | | 60° 90° | 10 |
| 82 | 1 polna | | | 60° | 2 |
| 83 | 1 polna | | | 60° | 2 |
| 84 | 1 polna | | | 60° | 3 |
| 85 | 1 polna | | | 60° | 3 |



Kruševac
P.fah 161

tel/fax 037/892-015

PROIZVODNI PROGRAM

| Broj šeme | Opis i primena | š e m a s p o j a | Prednja ploča | | |
|-----------|----------------|----------------------|---------------|----------------|---|
| | | | Ugao zaokreta | Broj elemenata | |
| 86 | 2 polna | | | 60° | 3 |
| 87 | 2 polna | | | 60° | 4 |
| 88 | 2 polna | | | 60° | 5 |
| 89 | 2 polna | | | 60° | 6 |
| 90 | 1 polna | | | 60° 90° | 1 |
| 91 | 2 polna | | | 60° 90° | 1 |



Kruševac
P.fah 161

tel/fax 037/892-015

Strana
7

PROIZVODNI PROGRAM

| Broj šeme | Opis i primena | š e m a s p o j a | Prednja ploča | | |
|-----------|---|----------------------|---------------|----------------|---|
| | | | Ugao zaokreta | Broj elemenata | |
| 92 | 4 polna | | | 60° 90° | 2 |
| 93 | 3 polna | | | 60° | 5 |
| 94 | 3 polna | | | 60° | 6 |
| 95 | 3 polna | | | 60° | 8 |
| 96 | 3 polna | | | 60° | 9 |
| 97 | Sa nultim polo'ajem za merenje struje u tri faze sa ili bez strujnih transformatora | | | 90° | 6 |



Kruševac
P.fah 161

tel/fax 037/892-015

PROIZVODNI PROGRAM

| Broj šeme | Opis i primena | š e m a s p o j a | Prednja ploča | | |
|-----------|--|----------------------|---------------|----------------|---|
| | | | Ugao zaokreta | Broj elemenata | |
| 98 | Sa nultim polo'ajem za merenje struje u tri faze sa strujnim transformatorom | | | 90° | 4 |
| 99 | 5 polna | | | 60° 90° | 3 |
| 100 | 6 polna | | | 60° 90° | 3 |
| 101 | 1 polna | | | 30° 45° | 4 |
| 102 | 1 polna | | | 45° | 4 |
| 103 | 1 polna | | | 30° | 5 |



Kruševac
P.fah 161

tel/fax 037/892-015

Strana
8

PROIZVODNI PROGRAM

| Broj šeme | Opis i primena | š e m a s p o j a | Prednja ploča | |
|-----------|----------------|----------------------|---------------|----------------|
| | | | Ugao zaokreta | Broj elemenata |
| 104 | 1 polna | | | 30° 5 |
| 105 | 1 polna | | | 30° 6 |
| 106 | 1 polna | | | 30° 6 |
| 107 | 1 polna | | | 60° 1 |
| 108 | 1 polna | | | 30° 2 |
| 109 | 1 polna | | | 30° 2 |



Kruševac
P.fah 161

tel/fax 037/892-015

PROIZVODNI PROGRAM

| Broj šeme | Opis i primena | š e m a s p o j a | Prednja ploča | |
|-----------|----------------|----------------------|---------------|----------------|
| | | | Ugao zaokreta | Broj elemenata |
| 110 | 1 polna | | | 30° 3 |
| 111 | 1 polna | | | 30° 4 |
| 112 | 1 polna | | | 30° 4 |
| 113 | 1 polna | | | 30° 5 |
| 114 | 1 polna | | | 30° 5 |
| 115 | 1 polna | | | 30° 6 |



Kruševac
P.fah 161

tel/fax 037/892-015

Strana
9

PROIZVODNI PROGRAM

| Broj šeme | Opis i primena | š e m a s p o j a | Prednja ploča | |
|-----------|----------------|----------------------|---------------|----------------|
| | | | Ugao zaokreta | Broj elemenata |
| 116 | 1 polna | | | 30° 6 |
| 117 | 2 polna | | | 45° 7 |
| 118 | 2 polna | | | 45° 8 |
| 119 | 2 polna | | | 30° 9 |
| 120 | 2 polna | | | 30° 10 |
| 121 | 2 polna | | | 30° 11 |



Kruševac
P.fah 161

tel/fax 037/892-015

PROIZVODNI PROGRAM

| Broj šeme | Opis i primena | š e m a s p o j a | Prednja ploča | |
|-----------|----------------|----------------------|---------------|----------------|
| | | | Ugao zaokreta | Broj elemenata |
| 122 | 2 polna | | | 30° 12 |
| 123 | 2 polna | | | 60° 2 |
| 124 | 2 polna | | | 30° 3 |
| 125 | 2 polna | | | 30° 4 |
| 126 | 2 polna | | | 30° 5 |
| 127 | 2 polna | | | 30° 7 |



Kruševac
P.fah 161

tel/fax 037/892-015

Strana
10

PROIZVODNI PROGRAM

| Broj šeme | Opis i primena | š e m a s p o j a | Prednja ploča | | |
|-----------|----------------|----------------------|---------------|----------------|----|
| | | | Ugao zaokreta | Broj elemenata | |
| 128 | 2 polna | | | 30° | 8 |
| 129 | 2 polna | | | 30° | 9 |
| 130 | 2 polna | | | 30° | 10 |
| 131 | 2 polna | | | 30° | 11 |
| 132 | 2 polna | | | 30° | 12 |
| 133 | 3 polna | | | 45° | 11 |



Kruševac
P.fah 161

tel/fax 037/892-015

PROIZVODNI PROGRAM

| Broj šeme | Opis i primena | š e m a s p o j a | Prednja ploča | | |
|-----------|----------------|----------------------|---------------|----------------|----|
| | | | Ugao zaokreta | Broj elemenata | |
| 134 | 3 polna | | | 45° | 12 |
| 135 | 3 polna | | | 60° | 3 |
| 136 | 3 polna | | | 45° | 5 |
| 137 | 3 polna | | | 30° | 6 |
| 138 | 3 polna | | | 30° | 8 |
| 139 | 3 polna | | | 30° | 11 |



Kruševac
P.fah 161

tel/fax 037/892-015

Strana
11

PROIZVODNI PROGRAM

| Broj šeme | Opis i primena | š e m a s p o j a | Prednja ploča | |
|-----------|----------------|----------------------|---------------|----------------|
| | | | Ugao zaokreta | Broj elemenata |
| 140 | 3 polna | | | 30° 12 |
| 141 | 4 polna | | | 60° 6 |
| 142 | 4 polna | | | 60° 8 |
| 143 | 4 polna | | | 60° 10 |
| 144 | 4 polna | | | 60° 12 |
| 145 | 4 polna | | | 60° 4 |



Kruševac
P.fah 161

tel/fax 037/892-015

PROIZVODNI PROGRAM

| Broj šeme | Opis i primena | š e m a s p o j a | Prednja ploča | |
|-----------|----------------|----------------------|---------------|----------------|
| | | | Ugao zaokreta | Broj elemenata |
| 146 | 4 polna | | | 30° 6 |
| 147 | 4 polna | | | 30° 8 |
| 148 | 4 polna | | | 30° 10 |
| 149 | 5 polna | | | 60° 8 |
| 150 | 5 polna | | | 60° 10 |
| 151 | 5 polna | | | 60° 5 |



Kruševac
P.fah 161

tel/fax 037/892-015

Strana
12

PROIZVODNI PROGRAM

| Broj šeme | Opis i primena | š e m a s p o j a | Prednja ploča | |
|-----------|----------------|----------------------|---------------|----------------|
| | | | Ugao zaokreta | Broj elemenata |
| 152 | 5 polna | | 30° | 8 |
| 153 | 5 polna | | 30° | 10 |
| 154 | 6 polna | | 60° | 9 |
| 155 | 6 polna | | 60° | 12 |
| 156 | 6 polna | | 60° | 6 |
| 157 | 6 polna | | 30° | 9 |



Kruševac
P.fah 161

tel/fax 037/892-015

PROIZVODNI PROGRAM

| Broj šeme | Opis i primena | š e m a s p o j a | Prednja ploča | |
|-----------|----------------|----------------------|---------------|----------------|
| | | | Ugao zaokreta | Broj elemenata |
| 158 | 6 polna | | 30° | 12 |
| 159 | 7 polna | | 60° | 11 |
| 160 | 7 polna | | 60° | 7 |
| 161 | 7 polna | | 30° | 11 |
| 162 | 8 polna | | 60° | 12 |
| 163 | 8 polna | | 60° | 8 |



Kruševac
P.fah 161

tel/fax 037/892-015

Strana
13

PROIZVODNI PROGRAM

| Broj šeme | Opis i primena | š e m a s p o j a | Prednja ploča | |
|-----------|--|----------------------|---------------|----------------|
| | | | Ugao zakreta | Broj elemenata |
| 164 | 8 polna | | 30° | 12 |
| 201 | Sa po jednim uklopnim kontaktom kod zakreta levo i desno | | 30° | 1 |
| 202 | Sa po dva uklopna kontakta kod zakreta levo i desno | | 30° | 2 |
| 203 | Sa po tri uklopna kontakta kod zakreta levo i desno | | 30° | 3 |
| 204 | S jednim uklopnim i jednim isklupnim kontaktom | | 30° | 1 |
| 205 | S dva uklopna i dva isklupna kontakta | | 30° | 2 |



Kruševac
P.fah 161

tel/fax 037/892-015

PROIZVODNI PROGRAM

| Broj šeme | Opis i primena | š e m a s p o j a | Prednja ploča | |
|-----------|--|----------------------|---------------|----------------|
| | | | Ugao zakreta | Broj elemenata |
| 206 | S tri uklopna i tri isklupna kontakta | | 30° | 3 |
| 207 | Za upravljanje sklopnika s 1 uklopnim kontaktom kod zakreta desno i s 1 isklupnim kod zakreta levo | | 30° | 1 |
| 208 | Sa po jednim isklupnim i jednim uklopnim kontaktom kod zakreta levo i desno | | 30° | 2 |
| 209 | Sa po dva uklopna i po dva isklupna kontakta kod zakreta levo i desno | | 30° | 4 |
| 210 | Kombinacija sklopke i tipkala sa zakretom levo i desno | | 30° | 5 |
| 251 | Grupna sklopka, 2 grupe, 1 polna 0, A, A+B | | 60° | 1 |



Kruševac
P.fah 161

tel/fax 037/892-015

Strana
14

PROIZVODNI PROGRAM

| Broj šeme | Opis i primena | š e m a s p o j a | Prednja ploča | |
|-----------|--|----------------------|---------------|----------------|
| | | | Ugao zaokreta | Broj elemenata |
| 252 | Grupna sklopka, 2 grupe, 2 polna 0, A, A+B | | | 60° 2 |
| 253 | Grupna sklopka, 2 grupe, 3 polna 0, A, A+B | | | 60° 3 |
| 254 | Grupna sklopka, 3 grupe, 1 polna, 0, A, A+B, A+B+C | | | 30° 2 |
| 255 | Grupna sklopka, 3 grupe, 2 polna, 0, A, A+B, A+B+C | | | 30° 3 |
| 256 | Grupna sklopka, 3 grupe, 3 polna, 0, A, A+B, A+B+C | | | 30° 5 |
| 257 | Serijsko - grupna sklopka, 2 grupe, 1 polna 0, A, B, A+B | | | 30° 1 |



Kruševac
P.fah 161

tel/fax 037/892-015

PROIZVODNI PROGRAM

| Broj šeme | Opis i primena | š e m a s p o j a | Prednja ploča | |
|-----------|--|----------------------|---------------|----------------|
| | | | Ugao zaokreta | Broj elemenata |
| 258 | Serijsko - grupna sklopka, 2 grupe, 2 polna 0, A, B, A+B | | | 30° 2 |
| 259 | Serijsko - grupna sklopka, 2 grupe, 3 polna 0, A, B, A+B | | | 30° 3 |
| 260 | Serijsko - grupna sklopka, 2 grupe, 2 polna, 0, A+B, serijski, A, B, A+B paralelno | | | 30° 2 |
| 270 | 1 polna sklopka kontakt 30 - prethodi | | | 90° 1 |
| 271 | 2 polna sklopka kontakt 30 - prethodi | | | 90° 1 |
| 272 | 4 polna sklopka, 3 kontakta 30-prethode, 2 kontakta 60-prethode | | | 90° 2 |



Kruševac
P.fah 161

tel/fax 037/892-015

Strana
15

PROIZVODNI PROGRAM

| Broj šeme | Opis i primena | š e m a s p o j a | Prednja ploča | |
|-----------|--|----------------------|---------------|----------------|
| | | | Ugao zaokreta | Broj elemenata |
| 273 | 5 polna sklopka, 3 kontakta, 30-prethode, 2 kontakta 60-prethode | | | 90° 3 |
| 274 | 6 polna sklopka, kontakti 30-prethode | | | 90° 3 |

Beleške

